



Die Welt der Tiger Anschlag- und Lastaufnahmemittel  
- Heben - Klemmen - Winden -

# Tiger Universal- Sicherheits- Schraubklemme

## Modell CSS

Tragfähigkeit von 0,5t bis 6,3t.

Sicherheits-Schraubklemme mit  
zwei Aufhänge- / Anschlagösen.

Visuelle Sicherheitskontrolle.

Einfache und werkzeugfreie  
Montage.



[www.tiger-lifting.de](http://www.tiger-lifting.de)

..... unsere Innovation, Ihre Sicherheit .....

Hauptmerkmale	2
Zertifizierung	3
Technische Daten	4
Sicherheitshinweis	6



## Hauptmerkmale

- Tragfähigkeiten von 0,5t bis 6,3t
- Sicherheits-Schraubklemme mit zwei Aufhänge- / Anschlagösen, flexibel und vielseitig einsetzbar
- Hohe Klemmkraft durch eine schwenkbar gelagerter Palle mit verzahnter Oberfläche
- Die Last wird auch bei anfallenden Vibrationen sicher gehalten
- Visuelle Sicherheitskontrolle:  
Phosphoreszierende Markierungen an Palle und Manschette zeigen an, ob die Klemme korrekt festgezogen wurde
- Einfache und werkzeugfreie Montage mithilfe der integrierten Gewindespindel
- Sicherheitsfaktor 4:1
- Erfüllt alle Anforderungen nach BS EN 13155:2003

# Hauptmerkmale



Die Tiger CSS Sicherheits-Schraubklemme wurde für den flexiblen und sicheren Einsatz als semi-permanenter Anschlagpunkt entwickelt: Durch ihre zwei Aufhänge- / Anschlagösen kann die Klemme zum horizontalen, vertikalen und dreidimensionalen Heben, Ziehen oder Wenden von Lasten verwendet werden. Die Festbacke ist mit einer



Anwendung der Markierungen an Palle und Manschette

schwenkbar gelagerten Palle mit verzahnter Oberfläche ausgestattet. Diese Palle verkantet sich, sobald die Klemme belastet wird und bewirkt eine besonders hohe Klemmkraft. Durch die phosphoreszierenden Markierungen an Palle und Manschette kann vor jedem Einsatz schnell überprüft werden, ob die Klemme ausreichend gespannt ist. Eine Tellerfeder stellt sicher, dass die Schrauben sich nicht ungewollt lösen. Das Gehäuse der Klemme wurde aus speziallegiertem Stahl gefertigt, formgeschmiedet und wärmebehandelt.

## Zertifizierung

Jedes Gerät wird mit Konformitätserklärung und CE Kennzeichnung entsprechend der aktuellen Maschinenrichtlinie ausgeliefert.

Modell	Nenntragfähigkeit (t)	Abmessungen (mm)					
		Greifbereich (mm)	L	L2	H	H1	H2
CSS-0050	0,5	0-25	158	89	121	72	30
CSS-0100	1,0	0-40	208	121	161	94	45
CSS-0200	2,0	0-40	227	121	177	105	45
CSS-0320	3,2	0-40	252	136	196	119	50
CSS-0630	6,3	0-50	291	151	225	132	55

Modell	Nenntragfähigkeit (t)	Abmessungen (mm)					Nettogewicht (kg)
		D1	D2	T1	T2	S	
CSS-0050	0,5	27	27	46	13	17	1,9
CSS-0100	1,0	32	32	54	14	21	3,6
CSS-0200	2,0	36	32	60	18	21	4,8
CSS-0320	3,2	45	35	64	20	21	7,0
CSS-0630	6,3	50	41	90	43	21	17,0

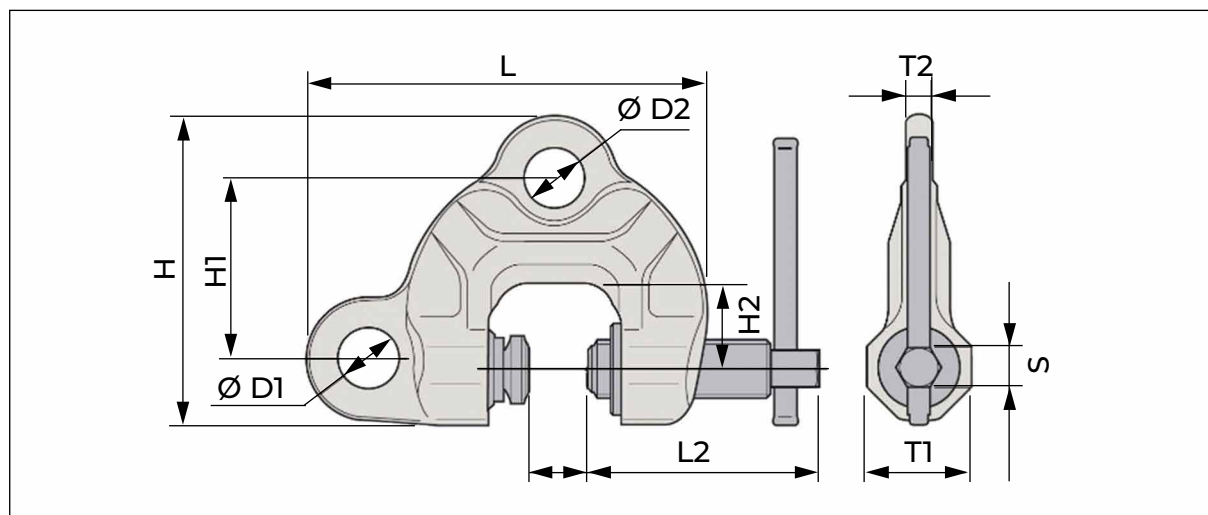

Vor Festziehen der Stellschraube

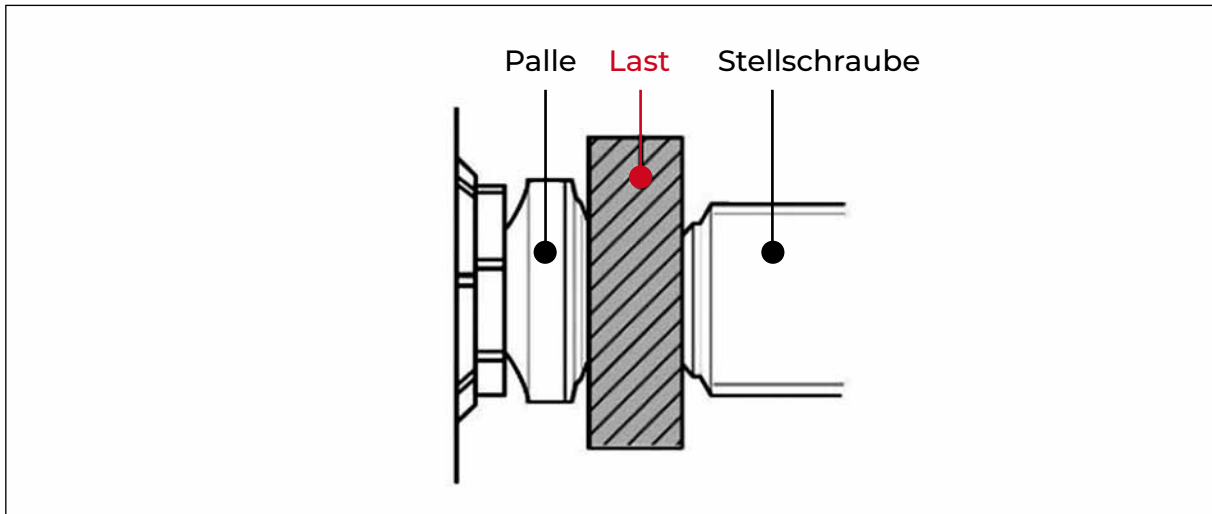

Nach Festziehen der Stellschraube

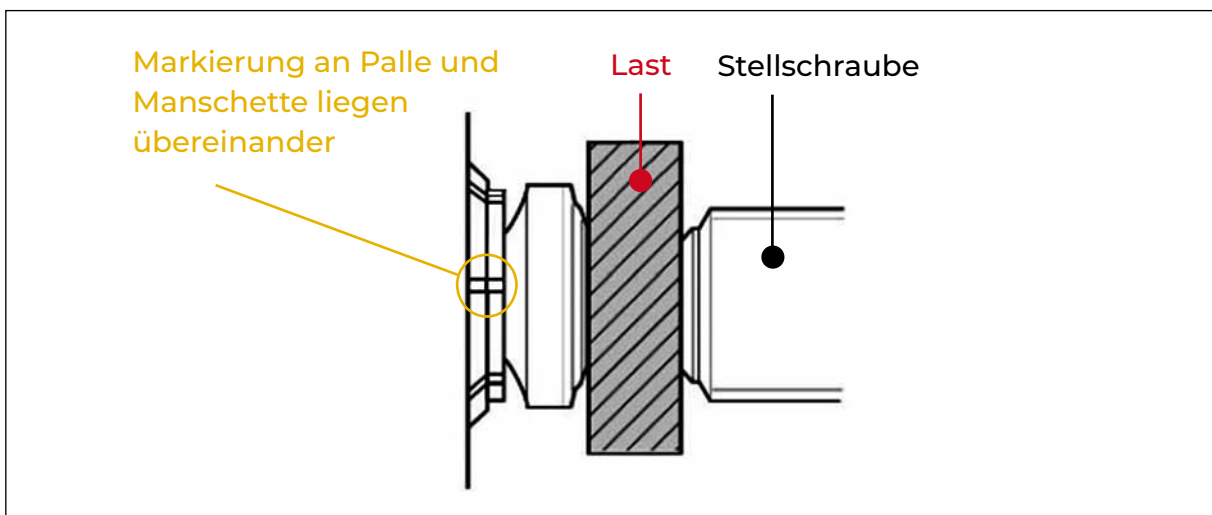

Unter Last

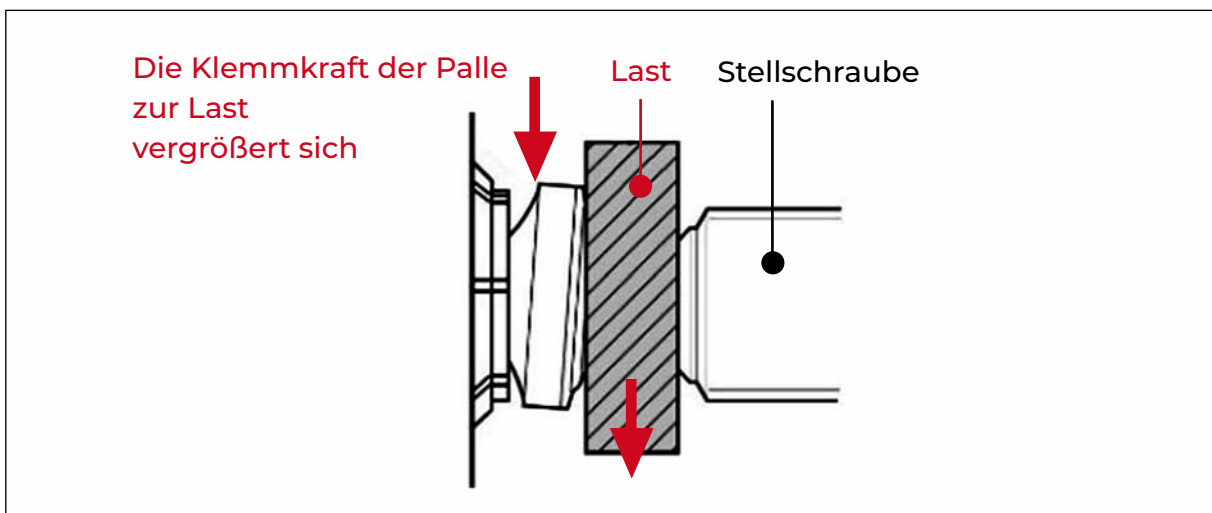

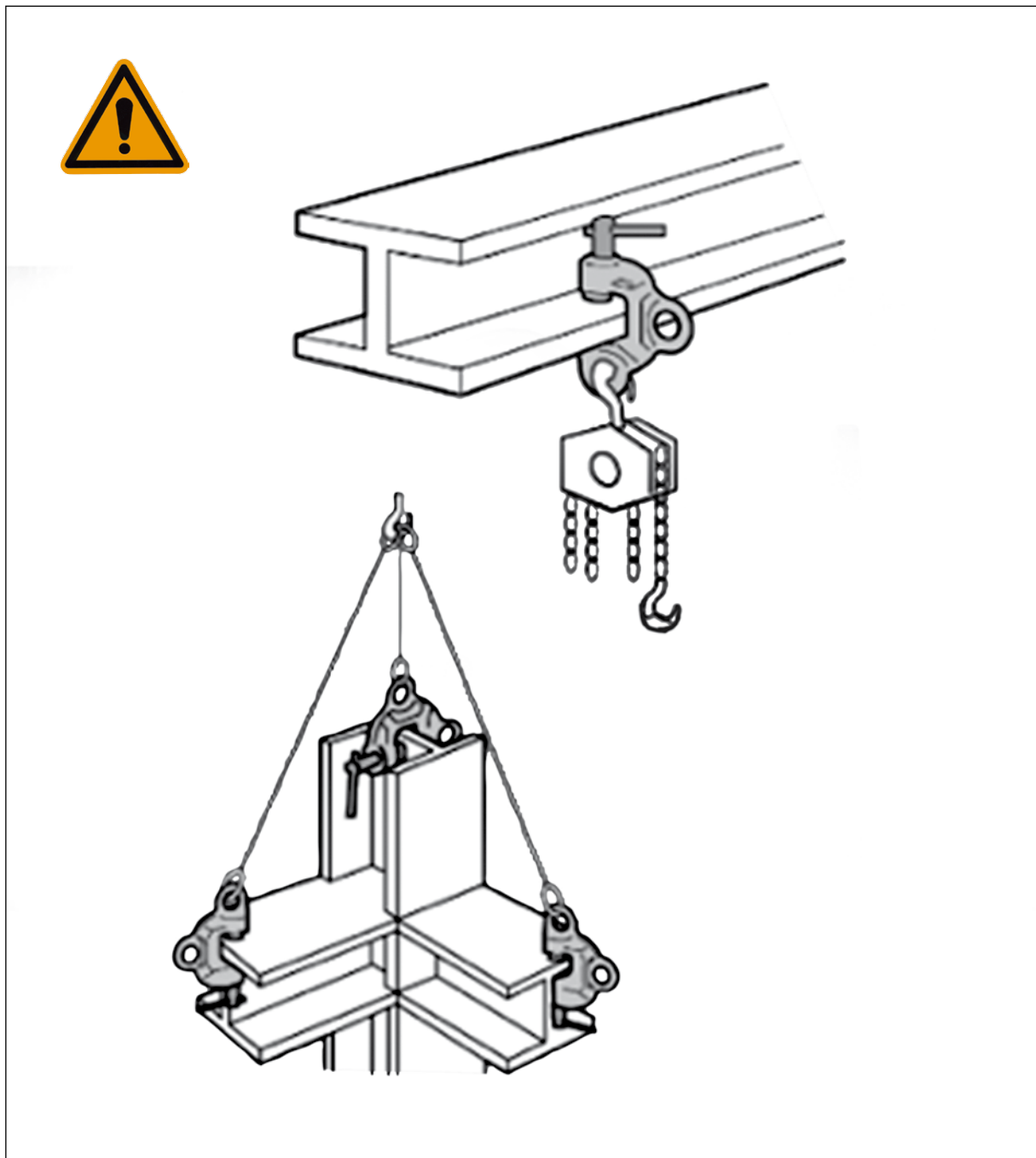

## Sicherheitshinweis:

Heben Sie Lasten immer mit zwei oder mehr Anschlagpunkten.

Stellen Sie vor Betrieb sicher, dass die Klemme korrekt montiert wurde, und dass Klemme, Träger und die gesamte Tragkonstruktion für Ihre spezifische Anwendung geeignet sind.

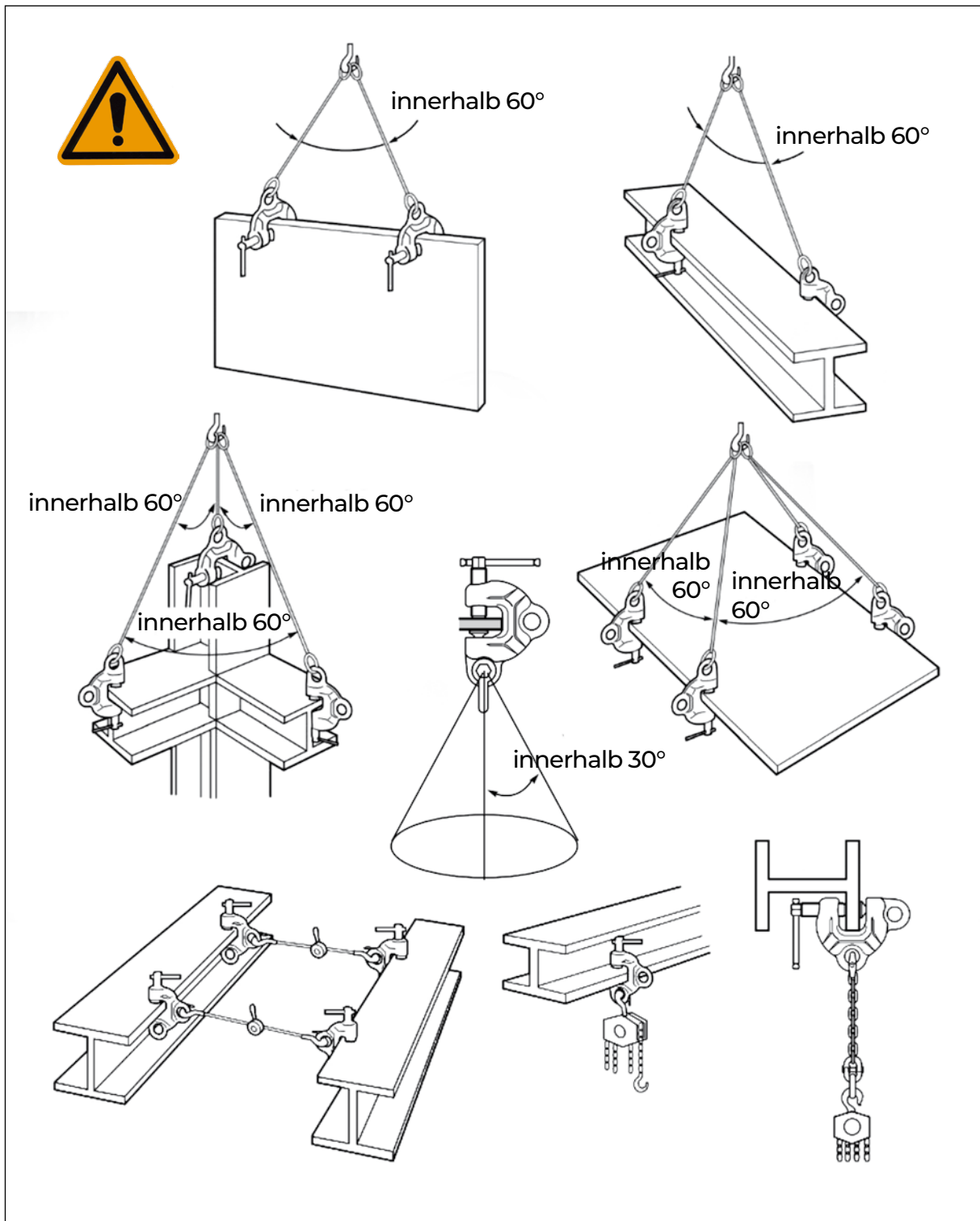

Wir entwickeln unsere Produkte ständig weiter. Aufgrund dessen können Abmessungen und technische Daten abweichen.

Gerne erstellen wir Ihnen ein individuelles Angebot. Bitte kontaktieren Sie uns für weitere Informationen.



Die Welt der Tiger Anschlag- und Lastaufnahmemittel  
- Heben - Klemmen - Winden -

Servicepartner  
Alte Bundesländer

  
**Hebetechnik**<sup>®</sup>  
International

Hebetechnik International GmbH  
Hettlinger Straße 18  
86637 Wertingen

central@hti-net.com  
www.hti-net.com

**Thomas Rayka**

Tel.: +49 8272 / 64221-14  
Fax: +49 8272 / 64221-29  
Mobil: +49 170 / 416 5182

**Markus Paa**

Tel.: +49 8272 / 64221-13  
Fax: +49 8272 / 64221-29  
Mobil: +49 170 / 416 5178

**Christian Leuchtle**

Tel.: +49 8272 / 64221-14  
Fax: +49 8272 / 64221-29

**Michaela Mayershofer**

Tel.: +49 8272 / 64221-10  
Fax: +49 8272 / 64221-29

Servicepartner  
Neue Bundesländer

**SEWOTA**<sup>®</sup>

SEWOTA GmbH - Seilerei Wolfram  
Bachgasse 6  
07922 Tanna/Thür.

info@sewota.de  
www.sewota.de

**Matthias Wolfram**

Tel.: +49 36646 / 3070  
Fax: +49 36646 / 3072  
Mobil: +49 172 / 772 5363

**Felix Wolfram**

Tel.: +49 36646 / 3070  
Fax: +49 36646 / 3072  
Mobil: +49 174 / 689 0933

**Stefanie Gräsel**

Tel.: +49 36646 / 3070  
Fax: +49 36646 / 3072

**Florian Roth**

Tel.: +49 36646 / 3070  
Fax: +49 36646 / 3072

[www.tiger-lifting.de](http://www.tiger-lifting.de)

..... unsere Innovation, Ihre Sicherheit .....