

Servicepartner
Alte Bundesländer



Hebetechnik International GmbH
Hettlinger Straße 18,
86637 Wertingen

central@hti-net.com
www.hti-net.com

Thomas Rayka

Tel.: +49 8272 / 64221-14
Fax: +49 8272 / 64221-29
Mobil: +49 170 / 416 5182

Markus Paa

Tel.: +49 8272 / 64221-13
Fax: +49 8272 / 64221-29
Mobil: +49 170 / 416 5178

Christian Leuchtle

Tel.: +49 8272 / 64221-14
Fax: +49 8272 / 64221-29

Michaela Mayershofer

Tel.: +49 8272 / 64221-10
Fax: +49 8272 / 64221-29

Servicepartner
Neue Bundesländer



SEWOTA GmbH - Seilerei Wolfram
Bachgasse 6
07922 Tanna/Thür.

info@sewota.de
www.sewota.de

Matthias Wolfram

Tel.: +49 36646 / 3070
Fax: +49 36646 / 3072
Mobil: +49 172 / 772 5363

Felix Wolfram

Tel.: +49 36646 / 3070
Fax: +49 36646 / 3072
Mobil: +49 174 / 689 0933

Stefanie Gräsel

Tel.: +49 36646 / 3070
Fax: +49 36646 / 3072

Florian Roth

Tel.: +49 36646 / 3070
Fax: +49 36646 / 3072

Tiger Fahrwerk- Flaschenzug- Kombination

Modell CCBT

Kombination aus Haspel- oder
Rollfahrwerk und fest verbautem
Tiger Flaschenzug.

Kombinationsgerät mit Rollfahrwerk:
Tragfähigkeit von 500 kg bis 10 t.

Kombinationsgerät mit Haspelfahrwerk:
Tragfähigkeit von 500 kg bis 35 t.



Hauptmerkmale	3
Optionale Ausstattung	3
Zertifizierung, Prüfung	4
Korrosionsgeschützte Fahrwerke	4
Funkengeschützte Fahrwerke	4
Technische Daten, Tragfähigkeiten	6



1t Fahrwerk-Flaschenzug-Kombinationsgerät

- Kombination aus Haspel- oder Rollfahrwerk und fest verbautem Tiger Flaschenzug
 - Kombinationsgerät mit Rollfahrwerk:
Tragfähigkeit von 500kg bis 10.000kg
 - Kombinationsgerät mit Haspelfahrwerk:
Tragfähigkeit von 500kg bis 35.000kg
- Integrierte Absturzsicherung und Anfahrschutz
- Laufrollen mit gewölbtem Profil für optimale Laufeigenschaften auf geraden und konischen Trägern
- Geschlossene Lager der Laufrollen sorgen für einen laufruhigen und leichtgängigen Betrieb
- Mit einer oder mit zwei Traversen verfügbar
- Betriebstemperaturbereich von -40°C bis +80°C (Geräte für Temperaturbereiche von -60°C bis +80°C verfügbar)
- Sicherheitsfaktor von 5 : 1

Optionale Ausstattung

- Individuelle Hand- und Lastkettenlänge
- Kettenbehälter
- In korrosionsgeschützter oder funkengeschützter Ausführung erhältlich
- Modelle für größere Trägerflanschbreiten verfügbar
- Anfahrschutz zusätzlich mit Gummipuffer
- Feststellvorrichtung, zum Parken/Fixieren auf dem Träger im unbelasteten Zustand

Tiger Fahrwerke mit fest integrierten Tiger Flaschenzügen sind ideal für den Einsatz bei niedrigen Raumhöhen. Die platzsparende und kompakte Kombinationsgeräte zeichnen sich durch einen besonders stabilen und ruhigen Lauf aus.

Die Modellreihe CCBT kombiniert Tiger PROCB/SS20 Flaschenzüge und TP/TG Fahrwerke.

Mehr Informationen zur Ausstattung dieser Komponenten werden in den ausführlichen Prospekten der PROCB und SS20 Flaschenzüge und der TP/TG Fahrwerke vorgestellt.

Die Kombinationsgeräte erfüllen alle Anforderungen der Standards BS EN 13157:2004+A1:2009 und AS1418.2. Jedes Gerät wird mit Konformitätserklärung und CE Kennzeichnung entsprechend der aktuellen Maschinenrichtlinie ausgeliefert.

Korrosionsgeschützte Fahrwerke

Eine spezielle Beschichtung des Gehäuses und entscheidender Bauteile des gesamten Kombinationsgeräts, bei Haspelfahrwerken inklusive des Handkettenrad und der Handkette, bieten einzigartigen und äußerst langlebigen Korrosions- und Schlagschutz.

Die Schraubverbindungen im gesamten Gerät sind aus Edelstahl gefertigt. Diese Kombinationsgeräte werden mit Tiger SS20 Flaschenzügen inklusive korrosionsgeschützten Hand- und Lastketten ausgestattet.

Funkengeschützte Fahrwerke

Die funkengeschützten Fahrwerke von Tiger sind das ideale Werkzeug für viele Einsatzfälle in ATEX-Zonen gemäß ATEX Richtlinie 2014/34/EU und der aktuellen Maschinenrichtlinie.

Sie sind geeignet für gas- und staubexplosionsgefährdete Bereiche Zone 1 und 2 (Gas) und Zone 21 und 22 (Staub) und gemäß ATEX Richtlinie wie folgt gekennzeichnet: Ex II 2 GD c IIC T4 IIIC T135°C.

Ausstattung funkengeschützter Kombinationsgeräte:

- Fahrwerkräder aus massiver Bronze
- Anfahrpuffer aus Gummi
- Kupferbeschichtete Bauteile: Lasthaken, Lastkettenführung, Handkettenrad, Kettenendglied
- Korrosionsschutz des Gehäuses und aller Ketten durch eine Spezialbeschichtung
- Die Schraubverbindungen im gesamten Gerät sind aus Edelstahl gefertigt



Kombinationsgeräte mit Rollfahrwerken

	Modell	Nenntragfähigkeit (t)	D - Trägerflanschbreite	
			Option 1 (mm)	Option 2 (mm)
Eine Traverse	CCBTPS-0050	0,5	62-128	62-203
	CCBTPS-0100	1,0	62-128	62-203
	CCBTPS-0200	1,0	88-154	88-230
	CCBTPS-0300	2,0	87-153	87-230
Zwei Traversen	CCBTPT-0300T	3,0	87-153	87-230
	CCBTPT-0500	5,0	106-194	106-305
	CCBTPT-1000	10,0	125-320	-
	CCBTPT-1500	10,0	150-320	-

Eine Traverse

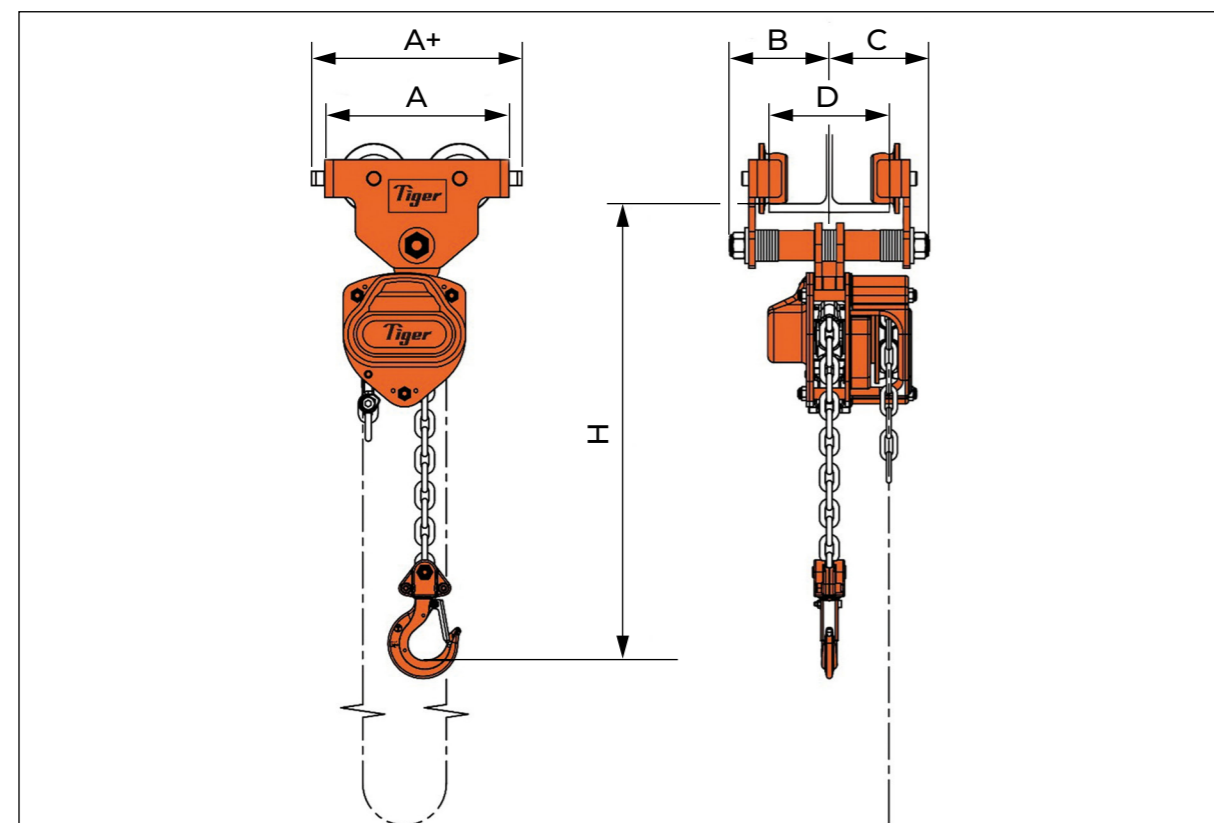

Hinweise:
Die Standardhubhöhe der Flaschenzüge beträgt 3m, sie kann individuell an jede Anforderung angepasst werden.

Kombinationsgeräte mit Rollfahrwerken

	Modell	Abmessungen (mm)					Kleinsten Kurvenradius (m)	Nettogewicht (kg)
		A	A+	B	C	H		
Eine Traverse	CCBTPS-0050	195	235	106	106	310	0,8	16,0
	CCBTPS-0100	213	253	113	113	340	1,0	19,5
	CCBTPS-0200	236	284	136	136	420	1,3	33,0
	CCBTPS-0300	275	323	146	146	504	1,5	48,5
Zwei Traversen	CCBTPT-0300T	320	368	142	142	460	1,5	45,5
	CCBTPT-0500	352	400	167	166	545	1,5	69,0
	CCBTPT-1000	346	394	243	243	660	1,5	137,0
	CCBTPT-1500	461	509	276	276	827	2,7	274,0

Zwei Traversen

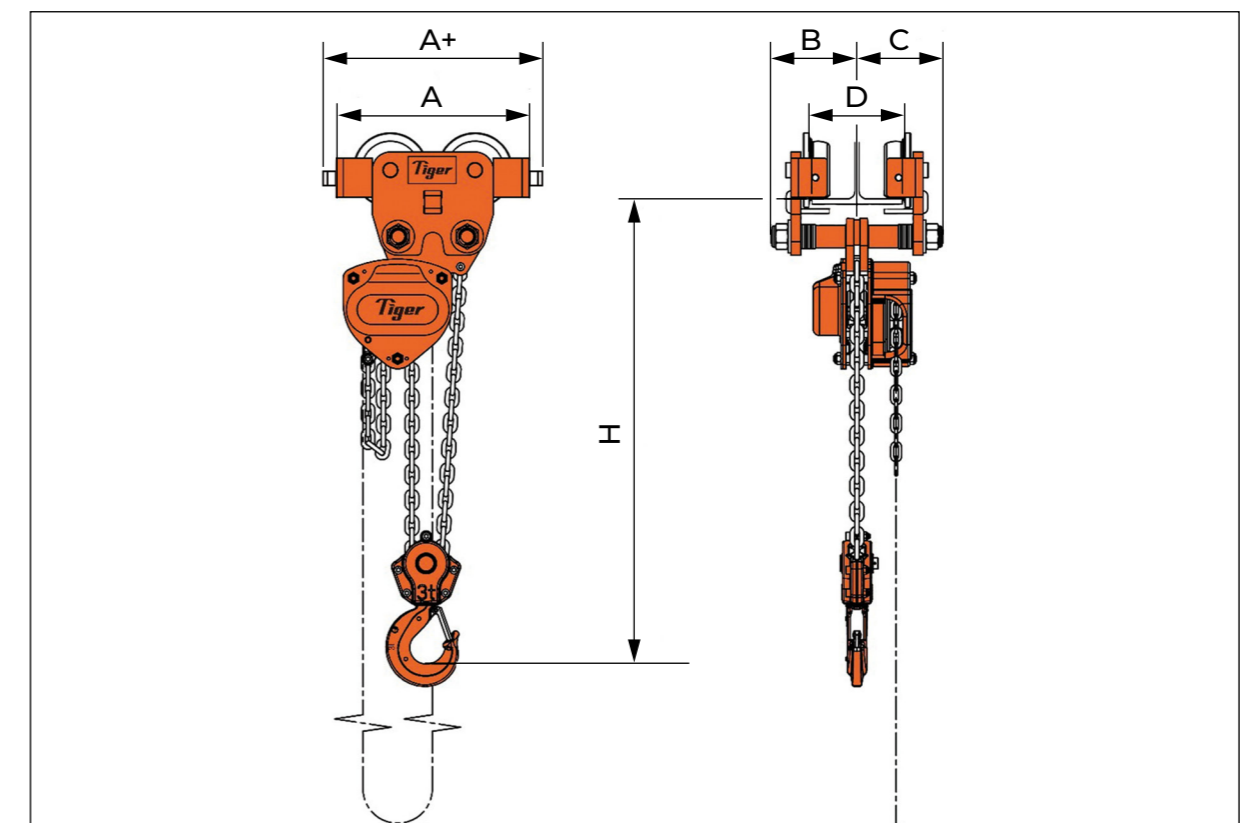

B und C bemessen die Mindestbreite des Geräts bei Trägerflanschbreite Option 1. Fahrwerke mit Feststellvorrichtung sind mit anderen Trägerflanschbreiten versehen. Kontaktieren Sie uns für weitere Informationen.

Kombinationsgeräte mit Haspelfahrwerken

	Modell	Nenntragfähigkeit (t)	D - Trägerflanschbreite	
			Option 1 (mm)	Option 2 (mm)
Eine Traverse	CCBTGS-0050	0,5	62-128	62-203
	CCBTGS-0100	1,0	62-128	62-203
	CCBTGS-0200	1,0	88-154	88-230
	CCBTGS-0300	2,0	87-153	87-230
Zwei Traversen	CCBTGT-0300T	3,0	87-153	87-230
	CCBTGT-0500	5,0	106-194	106-305
	CCBTGT-1000	10,0	125-320	-
	CCBTGT-1500	15,0	150-320	-
	CCBTGT-2000	20,0	150-320	-
	CCBTGT-3300	30,0	150-320	-
	CCBTGT-3500	35,0	150-320	-

Eine Traverse

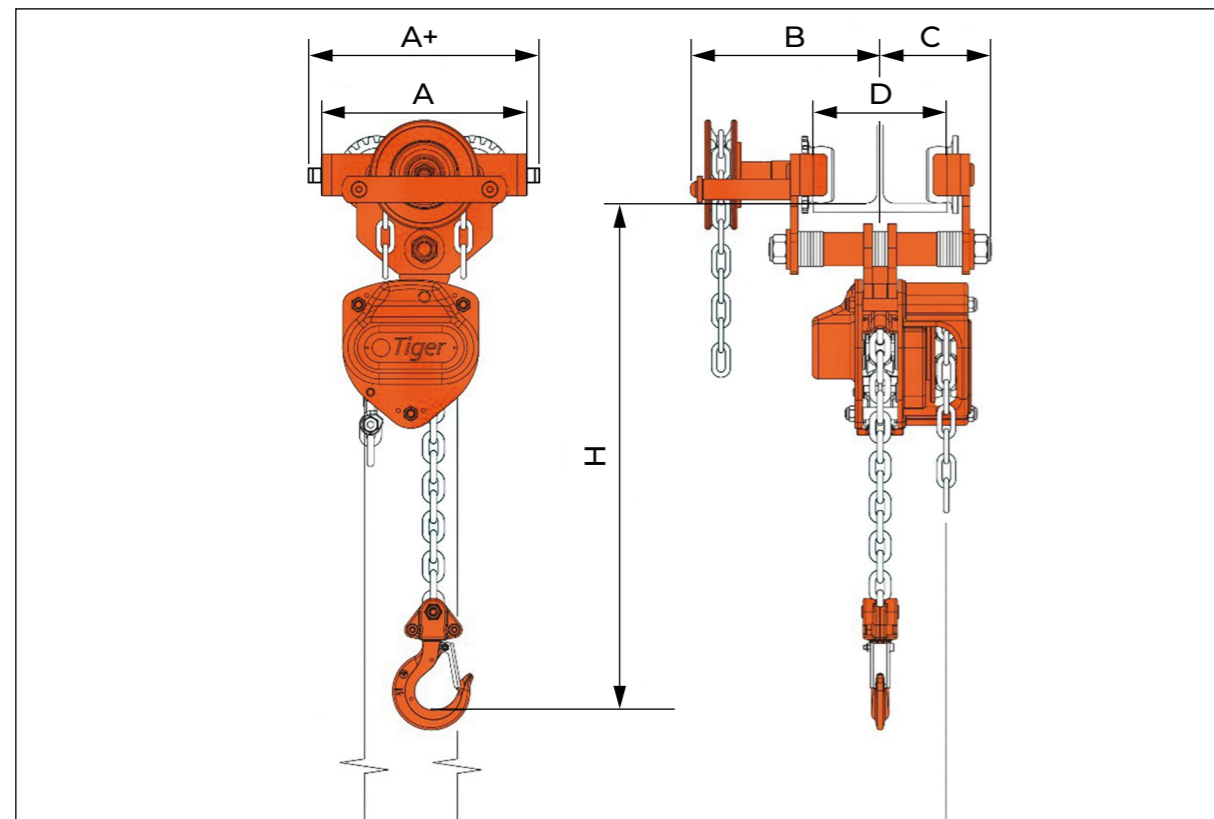

Kombinationsgeräte mit Haspelfahrwerken

	Modell	Abmessungen (mm)					Kleinsten Kurvenradius (m)	Nettogewicht (kg)
		A	A+	B	C	H		
Eine Traverse	CCBTGS-0050	195	235	180	106	310	0,8	20,0
	CCBTGS-0100	213	253	180	113	340	1,0	23,5
	CCBTGS-0200	236	284	195	136	420	1,3	37,0
	CCBTGS-0300	275	323	198	146	504	1,5	53,5
Zwei Traversen	CCBTGT-0300T	320	368	194	142	460	1,5	58,5
	CCBTGT-0500	352	400	218	166	545	1,5	74,5
	CCBTGT-1000	346	394	282	243	660	1,5	144,0
	CCBTGT-1500	461	509	342	276	827	2,7	290,0
	CCBTGT-2000	950	1000	335	263	1000	6,0	460,0
	CCBTGT-3300	960	1009	335	263	1145	6,0	640,0
	CCBTGT-3500	980	1028	353	280	1150	6,0	690,0

Zwei Traversen 3,0t & 15,0t

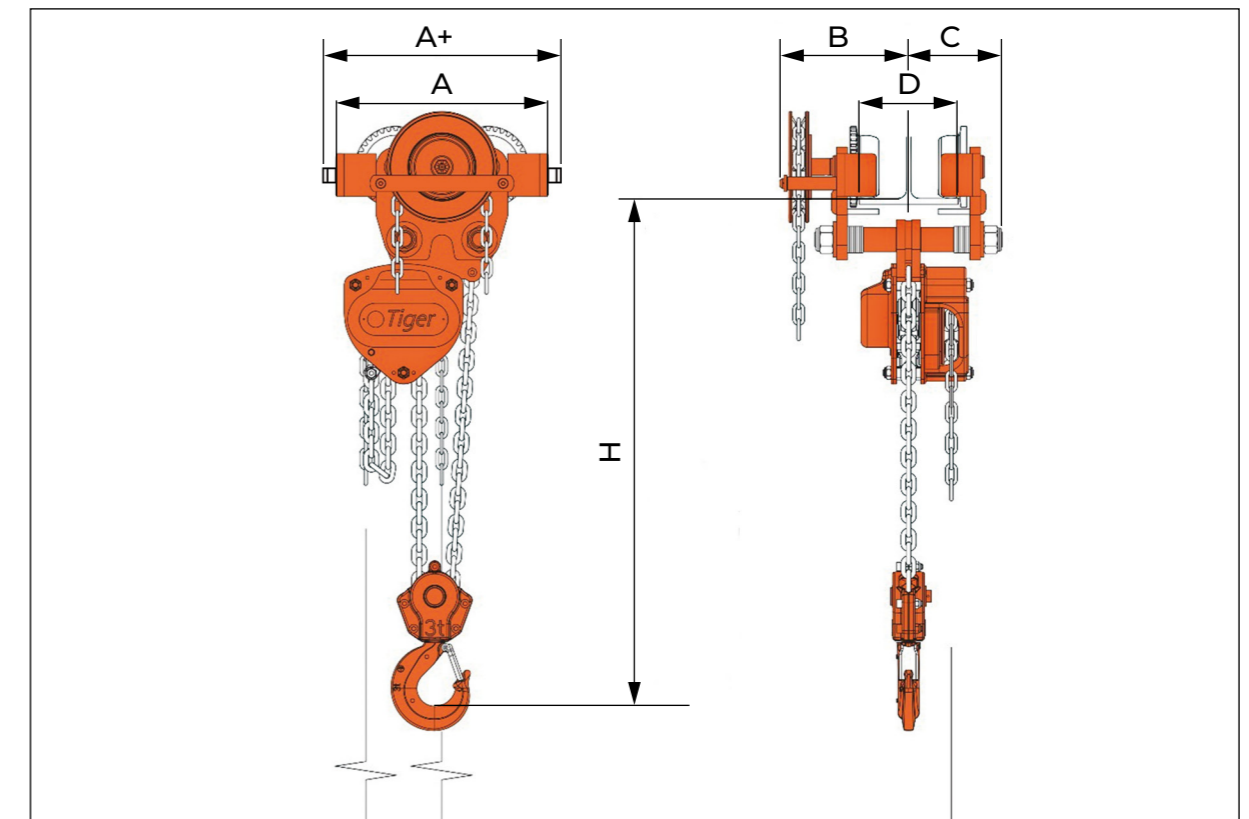

Zwei Traversen 20,0t

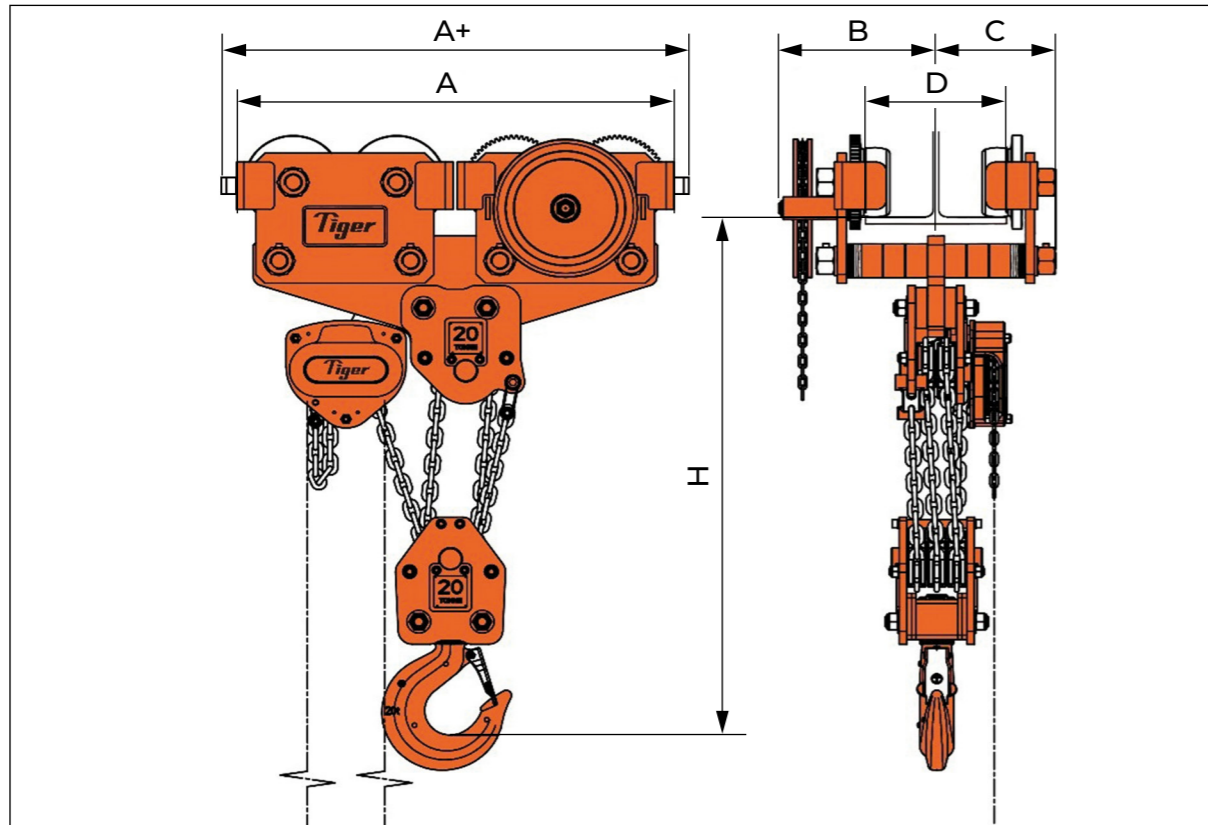

Zwei Traversen 30,0t / 35,0t

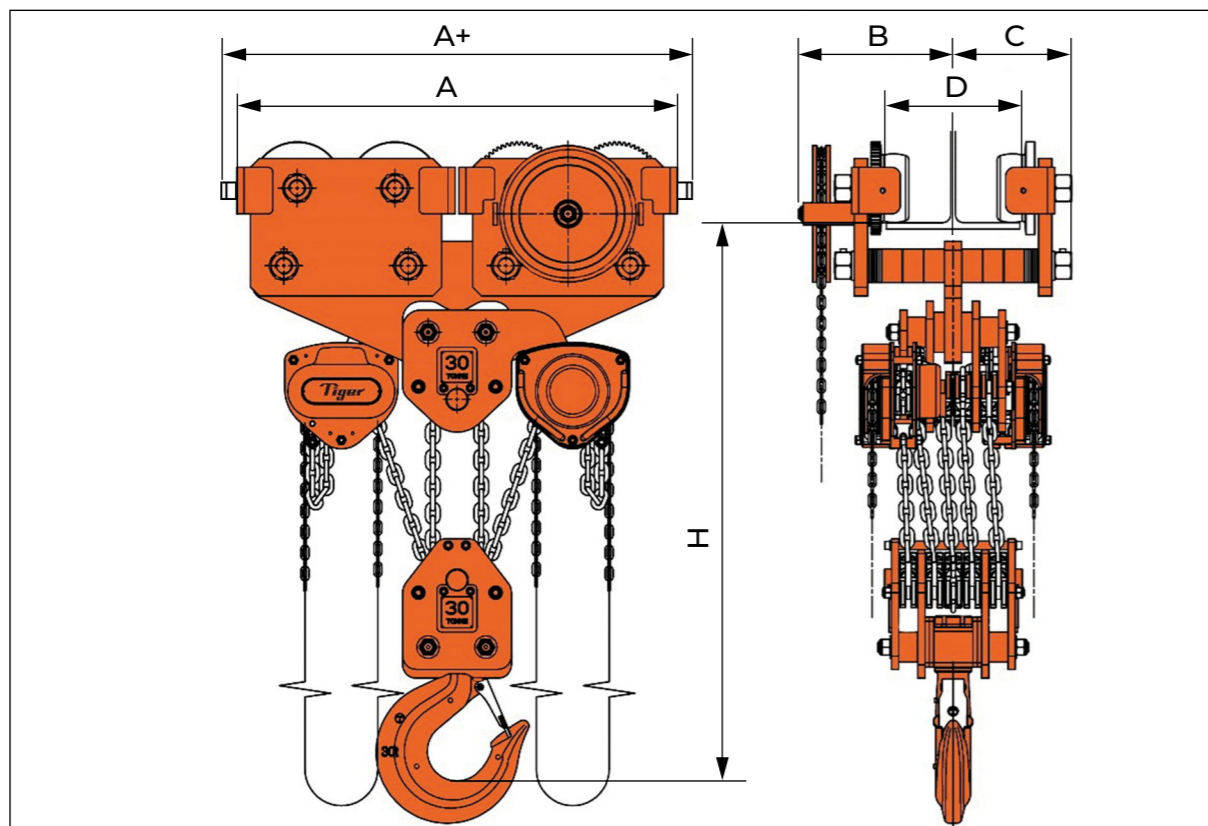

Hinweise:

Die Standard-Länge der Handkette beträgt 2,5m Bedienhöhe, die Standardhubhöhe der Flaschenzüge beträgt 3m. Beide Maße können individuell an jede Anforderung angepasst werden.

B und C bemessen die Mindestbreite des Geräts bei Trägerflanschbreite Option 1. Fahrwerke mit Feststellvorrichtung sind mit anderen Trägerflanschbreiten versehen. Kontaktieren Sie uns für weitere Informationen.

Wir entwickeln unsere Produkte ständig weiter. Aufgrund dessen können Abmessungen und technische Daten abweichen.

Gerne erstellen wir Ihnen ein individuelles Angebot. Bitte kontaktieren Sie uns für weitere Informationen.