



Die Welt der Tiger Anschlag- und Lastaufnahmemittel  
- Heben - Klemmen - Winden -

# Tiger Spindelträgerklemme für Hollandprofilträger

## Modell BCB

Anschlagpunkt an Stahlträgern  
mit Hollandprofil / Wulstprofil.

Tragfähigkeit von 1,0t bis 3,0t.

Geeignet für Schrägzug.

Großer Aufhängeschäkel.

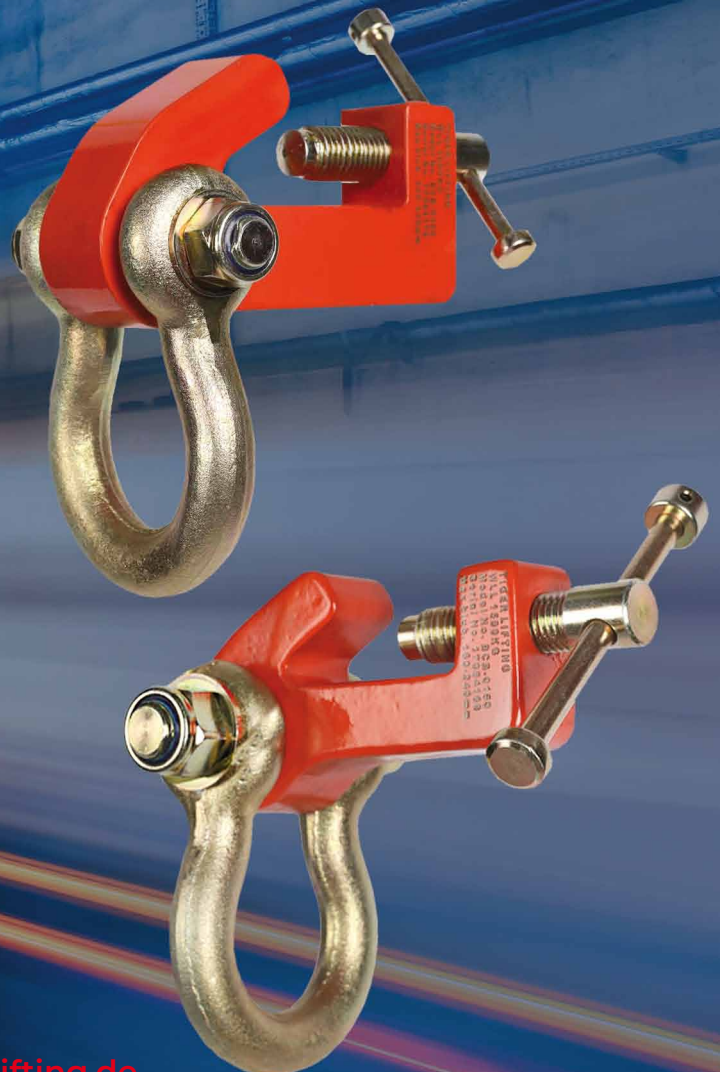

[www.tiger-lifting.de](http://www.tiger-lifting.de)

..... unsere Innovation, Ihre Sicherheit .....

# Hauptmerkmale



- Flexibler Anschlagpunkt an Stahlträgern mit Hollandprofil / Wulstprofil
- Tragfähigkeiten: 1,0t und 3,0t
- Großer Aufhängeschäkel
- Einfache, schnelle und sichere Montage durch Spindelverstellung
- Geeignet für Schrägzug – volle Tragfähigkeit bei Hub bis zu 45° zur Vertikalen und in Winkeln bis zu 15° längs zum Träger
- Betriebstemperaturbereich -40°C bis +80°C  
(Geräte für Temperaturbereiche von -60°C bis +80°C verfügbar)
- Sicherheitsfaktor 5:1 bei Hub zur Vertikalen (lotrecht) und 4:1 bei Schrägzug
- Erfüllt alle Anforderungen nach BS EN 13155:2003

Die Tiger BCB Spindelträgerklemme wurde speziell für den Einsatz an tragfähigen Stahlträgern mit Hollandprofil / Wulstprofil entwickelt. An diesen Stahlträgern ist sie der perfekte flexible Anschlagpunkt. Durch den großen Aufhängeschäkel können eine Vielzahl Hebezeuge mit der Trägerklemme verwendet werden. Die BCB Spindelträgerklemme ist nur als Anschlagpunkt geeignet. Verwenden Sie die Klemme nicht, um Stahlträger zu heben oder zu ziehen.

## Schrägzug:

Bei dieser Klemme ist Schrägzug ohne Tragfähigkeitsverluste möglich: In Winkeln bis 45° zur Vertikalen und in Winkeln bis zu 15° längs zum Träger.

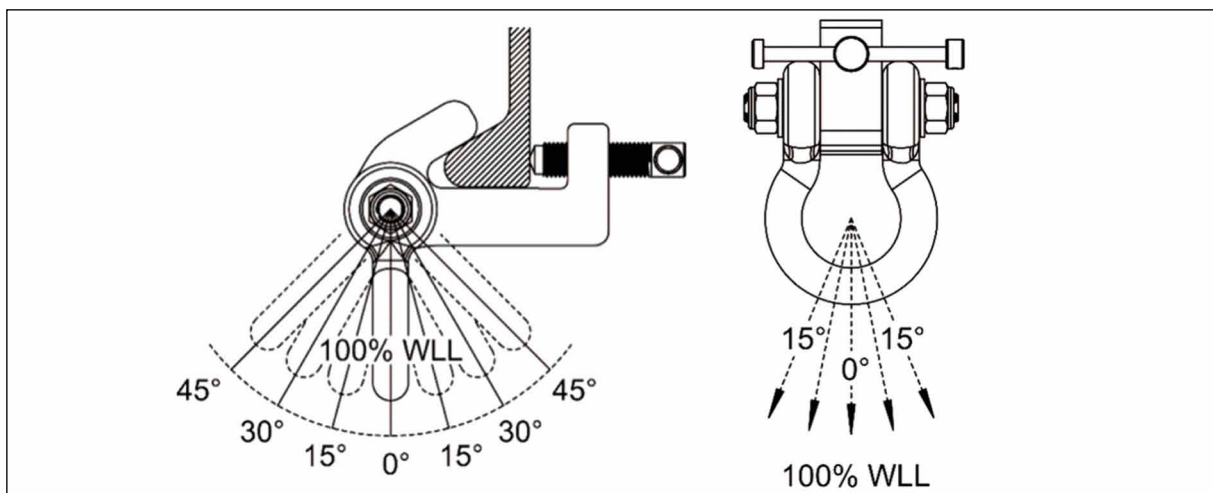

## Zertifizierung

Jedes Gerät wird mit Konformitätserklärung und CE Kennzeichnung entsprechend der aktuellen Maschinenrichtlinie ausgeliefert.

Typenschild:



Modell	Tragfähigkeit (t)	Abmessungen (mm)							Nettogewicht (kg)
		A	B	C	D	E	F	G	
BCB-0150	1,5	160-240	35	173-200	125-151	58	71	22	3,6
BCB-0300	3,0	240-320	42	214-241	155-182	68	94	25	6,4

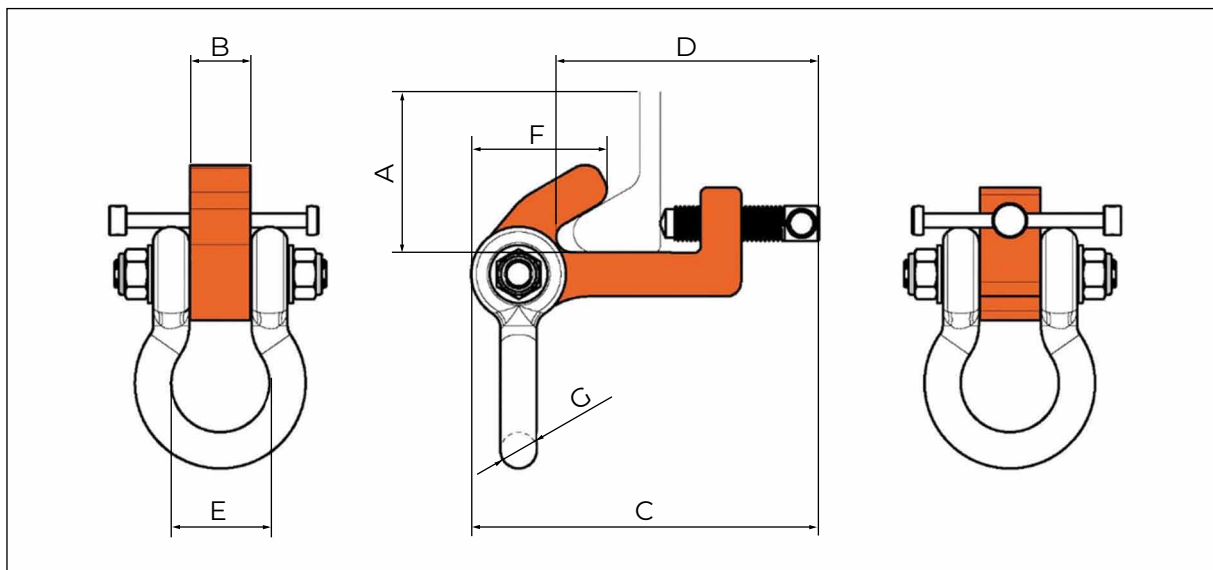

## Hinweis:



Stellen Sie vor Betrieb sicher, dass die Klemme korrekt montiert wurde, und dass Klemme, Träger und die gesamte Tragkonstruktion für Ihre spezifische Anwendung geeignet sind.

Wir entwickeln unsere Produkte ständig weiter. Aufgrund dessen können Abmessungen und technische Daten abweichen.

Gerne erstellen wir Ihnen ein individuelles Angebot. Bitte kontaktieren Sie uns für weitere Informationen.





Die Welt der Tiger Anschlag- und Lastaufnahmemittel  
- Heben - Klemmen - Winden -

Servicepartner  
Alte Bundesländer



Hebetechnik International GmbH  
Hettlinger Straße 18  
86637 Wertingen

central@hti-net.com  
www.hti-net.com

**Thomas Rayka**

Tel.: +49 8272 / 64221-14  
Fax: +49 8272 / 64221-29  
Mobil: +49 170 / 416 5182

**Markus Paa**

Tel.: +49 8272 / 64221-13  
Fax: +49 8272 / 64221-29  
Mobil: +49 170 / 416 5178

**Christian Leuchtle**

Tel.: +49 8272 / 64221-14  
Fax: +49 8272 / 64221-29

**Michaela Mayershofer**

Tel.: +49 8272 / 64221-10  
Fax: +49 8272 / 64221-29

Servicepartner  
Neue Bundesländer



SEWOTA GmbH - Seilerei Wolfram  
Bachgasse 6  
07922 Tanna/Thür.

info@sewota.de  
www.sewota.de

**Matthias Wolfram**

Tel.: +49 36646 / 3070  
Fax: +49 36646 / 3072  
Mobil: +49 172 / 772 5363

**Felix Wolfram**

Tel.: +49 36646 / 3070  
Fax: +49 36646 / 3072  
Mobil: +49 174 / 689 0933

**Stefanie Gräsel**

Tel.: +49 36646 / 3070  
Fax: +49 36646 / 3072

**Florian Roth**

Tel.: +49 36646 / 3070  
Fax: +49 36646 / 3072

[www.tiger-lifting.de](http://www.tiger-lifting.de)

..... unsere Innovation, Ihre Sicherheit .....